

» Passt wie angegossen ...

EXAflow®

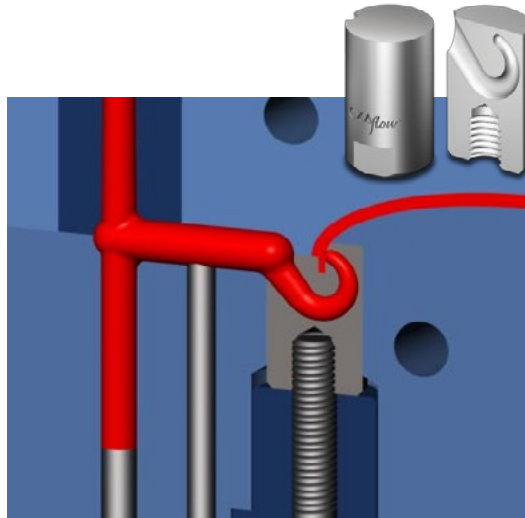

Ringelflow - GRF

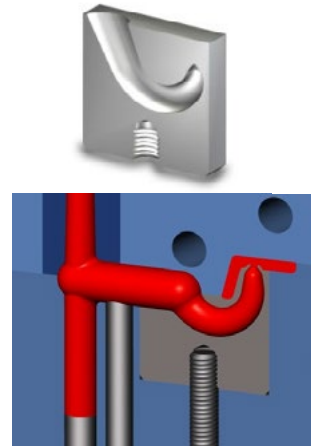

Anspritzung bis 10 mm  
oberhalb der Trennebene

G XK-1

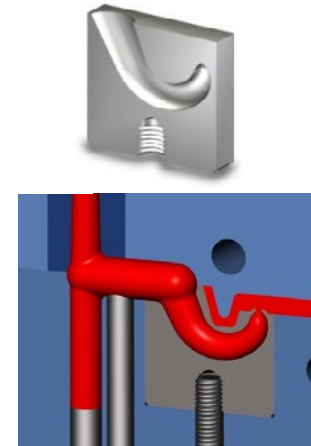

Anspritzung bis 5 mm oberhalb  
und unterhalb der Trennebene

G XK-2

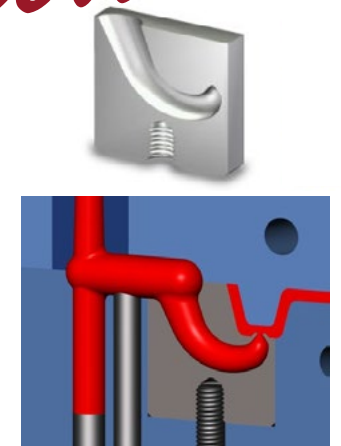

Anspritzung bis 10 mm  
unterhalb der Trennebene

G XK-3

» Jetzt klickt's ...

- Schiebersicherung
- Einfacher Einbau
- Kompakt
- Robust

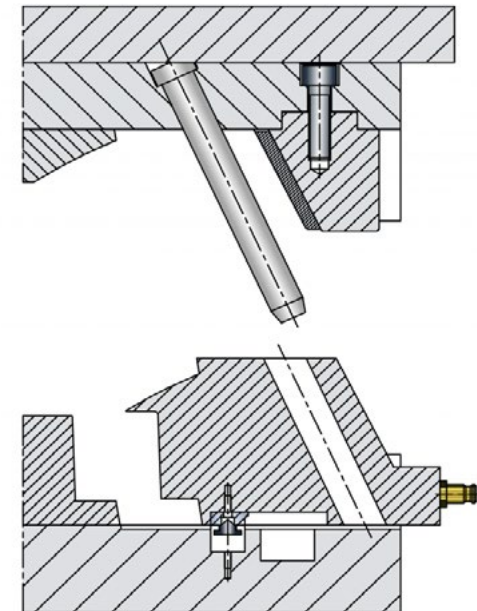
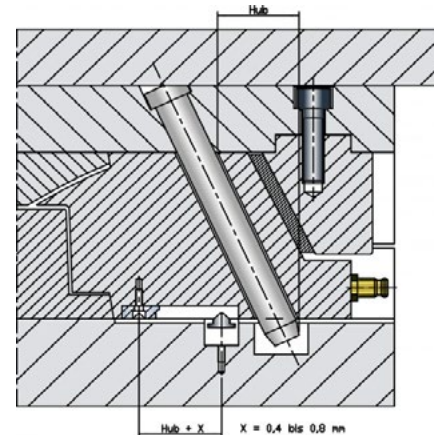

# ZOTTER

## Werkzeug-Normalien



### Ein Auszug aus dem Lieferprogramm

- » *CNC Bearbeitungen*
- » *Formaufbauten*
- » *Werkzeugstahl gesägt / gefräst / geschliffen*
- » *Präzisionsflachstahl*
- » *Präzisionsrundstähle*
- » *Erodierblöcke*
- » *Nichteisenmetalle*
- » *Formkerne*
- » *Kammerkerne*
- » *Pipettenspitzen*
- » *Einsätze nach Kundendaten*
- » *Formnormalien*
- » *Stanznormalien*
- » *Wärmeschutzplatten*
- » *Angießeinsätze*
- » *Temperierelemente / Kupplungen / Nippel*
- » *Entformen*
- » *Zentrieren*
- » *Federelemente*
- » *Auswerfer*
- » *Auswerferhülsen für Spritz / Druckguss und nach Kundendaten gefertigt*
- » *Schneidelemente*
- » *Fließpressstempel*
- » *Formstempel*
- » *Sonderschneidelemente nach Kundendaten*
- » *Schleif & Polierwerkzeuge*
- » *Maschinen*
- » *Beschichtungs - Gerät*
- » *Werkstattbedarf*
- » *Betriebsstoffe*
- » *Formenspannsystem mit Formenlager*
- » *Datensteller-Kennzeichnungsnormalien*
- » *Moldix mit dem X-Faktor und High - End - Oberflächenbearbeitung*
- » *CAD-Daten*
- » *Beheizungs- und Regeltechnik*